

Spray Cleaner

Transportwagen für Boote / Carrier

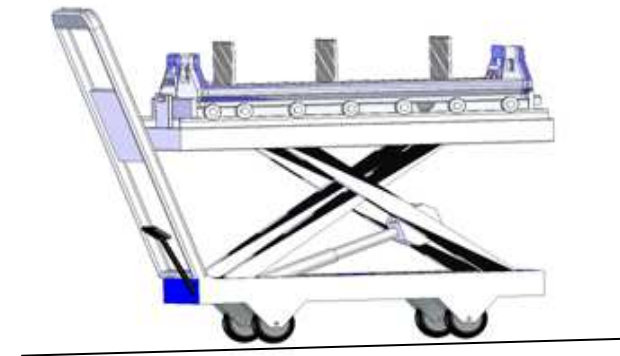

Haltegestell

Sehr geehrte Kunden,

Ihre Zufriedenheit ist unser Anliegen. Daher haben wir ein neues Konzept entwickelt, um die Teilereinigung an unserem Spray Cleaner noch komfortabler und einfacher zu gestalten.

Das neue Handlingssystem für Boote / Carrier eröffnet Ihnen eine neue Arbeitsqualität im Umgang mit unseren Spray Cleanern.

Es lässt sich den verschiedenen Arbeitshöhen individuell anpassen. Die schweren Boote müssen nun nicht mehr herausgehoben und verstellt werden, sondern können bequem in die Anlage hinein und nach Prozessende wieder heraus gerollt werden. Genau so komfortabel gestaltet sich das Handling beim Trockenofen.

Zusätzlich zum Handlingssystem bieten wir nun einen separaten Arbeitsplatz zum Zerlegen der Boote und das Zwischenlagergestell an. Dadurch wird die Arbeit außerordentlich erleichtert, der Arbeitsaufwand reduziert und somit die Arbeitszeit verringert.

Das durchgängige Schienensystem auf dem Wagen und auf dem Haltegestell erleichtert die Arbeit, garantiert sicheren Halt und minimiert somit Schäden durch falsches Handling. Zudem erhöht die Führung des Schienensystems die Sicherheit Ihrer Mitarbeiter. Da die Körbe in jeder Stufe der Produktionskette gerollt werden können, wird der Körperkontakt auf ein Minimum reduziert und daraus folgend der **Arbeitsschutz erhöht!**

Sie können den gleichen Durchsatz mit geringerem Personalaufwand erzielen, was eine kurze Amortisationszeit gewährleistet.

Sie sparen Arbeitszeit und damit bares Geld!

Wir bieten den Wagen in zwei Varianten an, einmal als Standardausführung mit Aufnahme in Fahrtrichtung und als Sonderausführung (B) für beengte Arbeitsplatzumgebungen.

Gerne erstellen wir Ihnen dazu ein Angebot und beantworten Ihre Fragen. Bitte wenden Sie sich an Herrn Kleinstück oder an Herrn Dietrich. Wir freuen uns auf Ihre Anfrage!

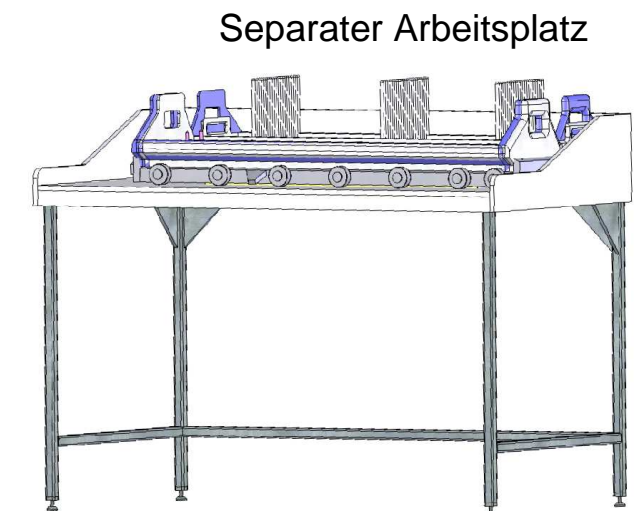

Separater Arbeitsplatz

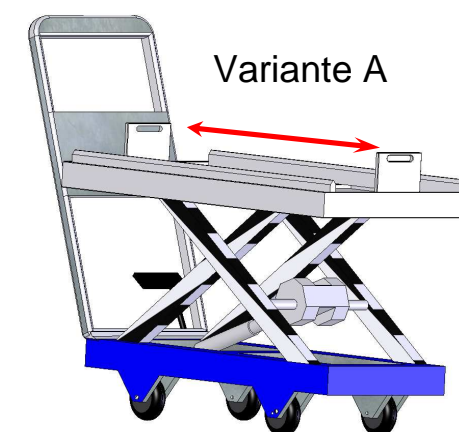

Variante A

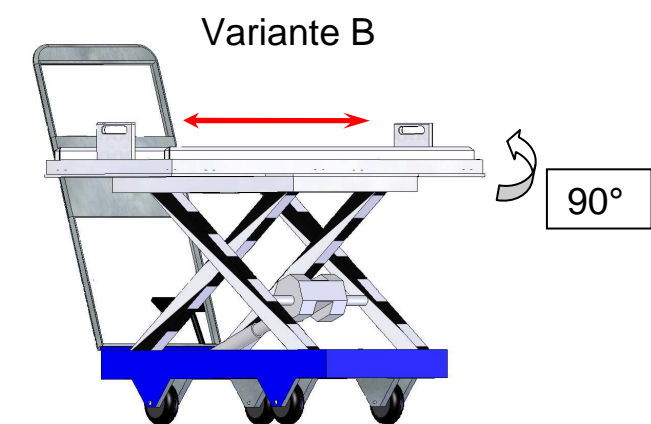

Variante B

90°

⇒ Schema zur Veranschaulichung

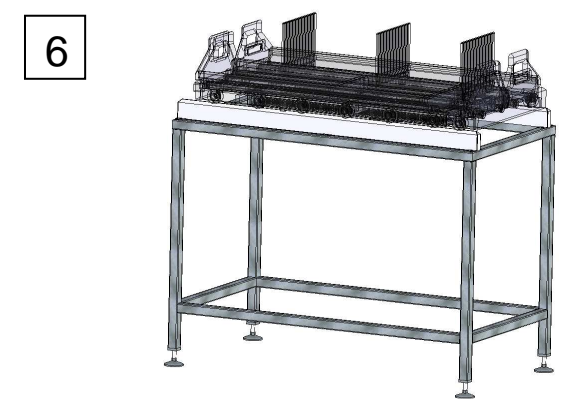
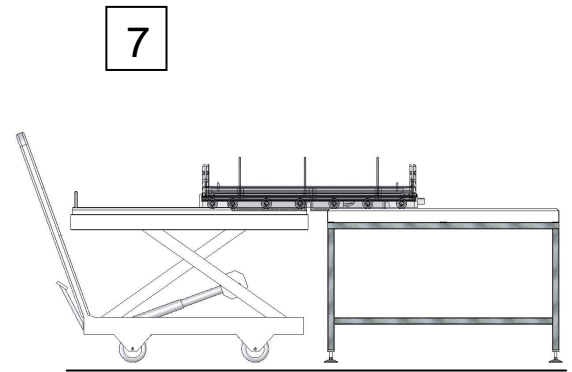
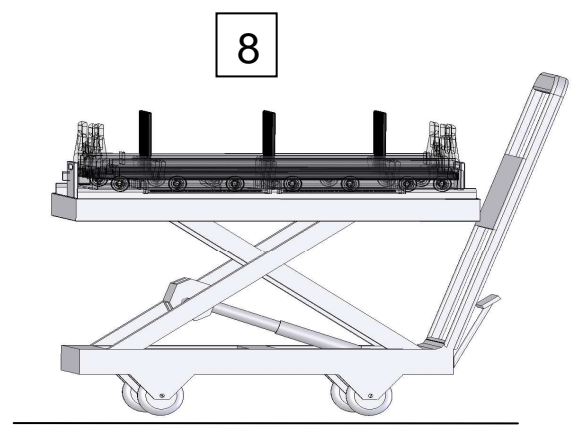
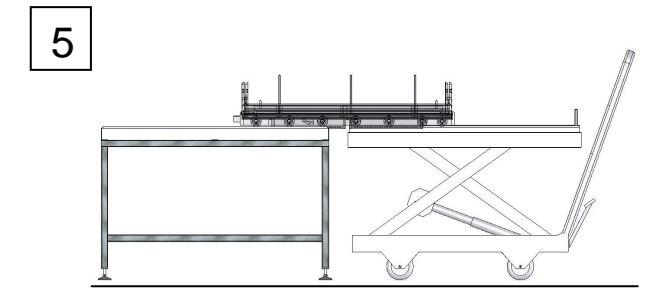
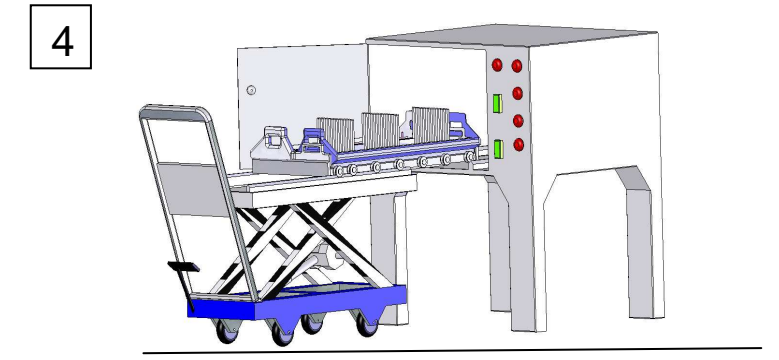
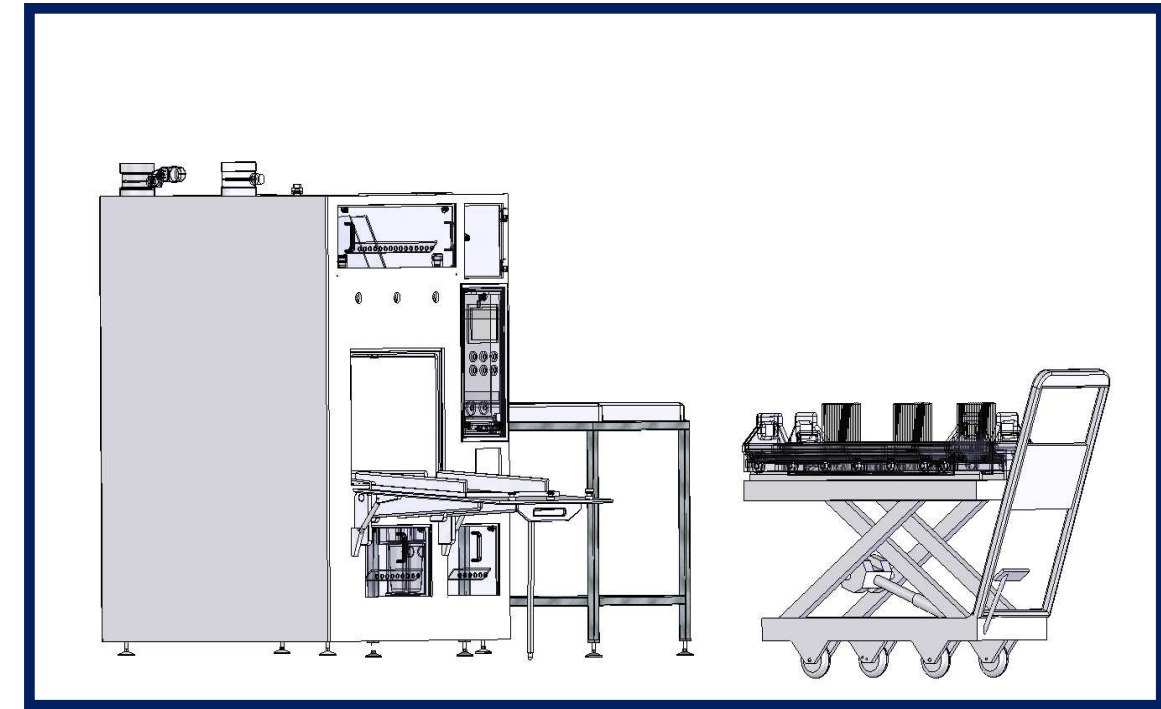
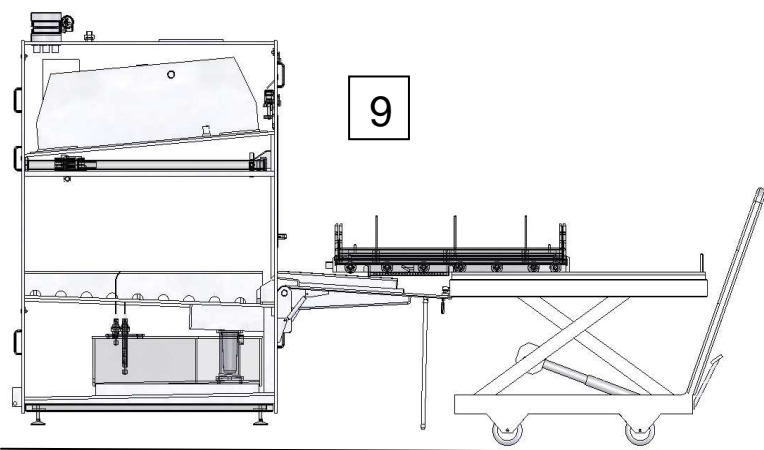
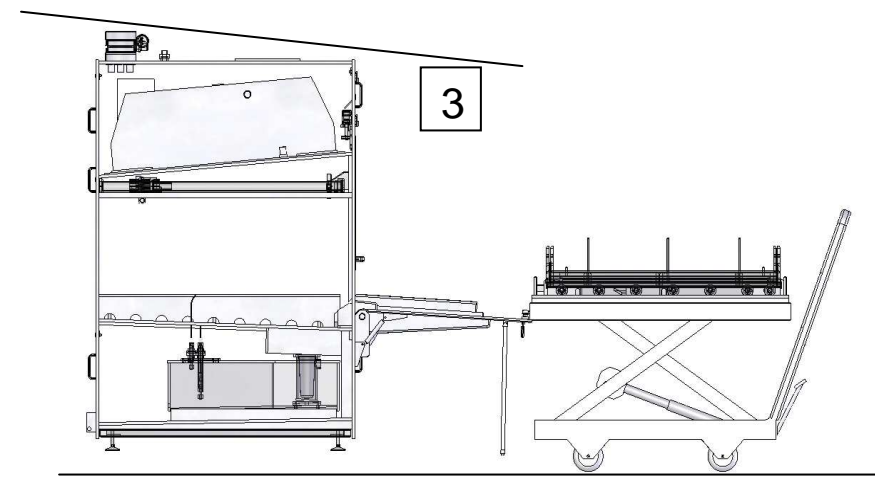
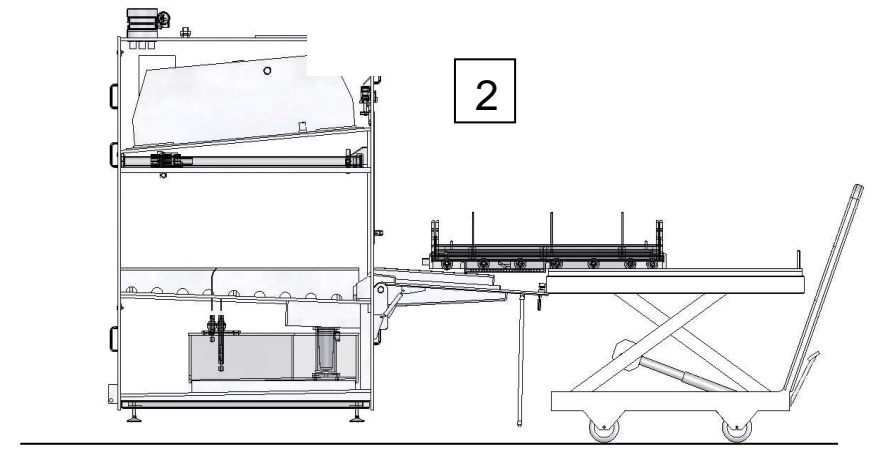
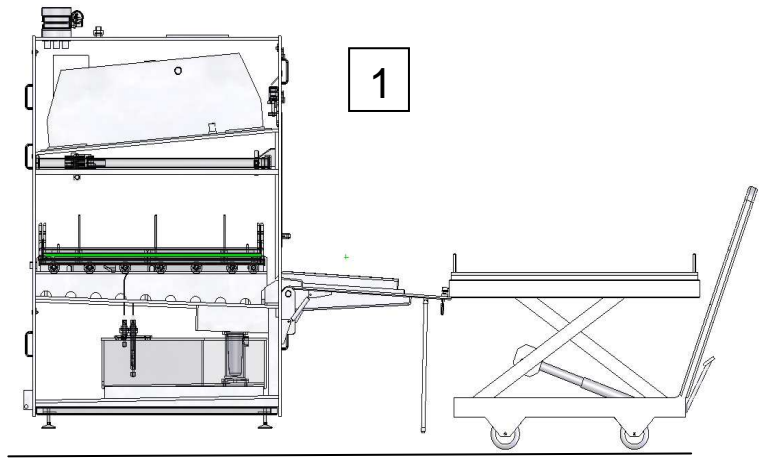

⇒ **Kontakt**

Daniel Kleinstück

Abteilungsleiter Service, Leiter Inbetriebnahme

Fon +49 7704 9233-34

Mobile +49 172 7440164

Fax +49 7704 9233-60

daniel.kleinstueck@lotussystems.de

Andreas Dietrich

Vertriebsleiter Zentral Europa

Fon +49 7704 923341

Mobile +49 172 7889422

Fax +49 7704 923350

andreas.dietrich@lotussystems.de



